



Theme 7-4

KINSASHA FORUM OF NATIONAL QUALIFICATIONS FRAMEWORK AUTHORITIES

المدونة الوطنية للكفايات وشهادات التكوين المهني

LE REPERTOIRE NATIONAL DES COMPETENCES ET DES CERTIFICATIONS DE LA FORMATION PROFESSIONNELLE RNCCFP

19 Juin 2024

Objectif

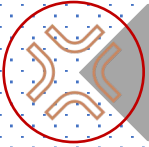

Mettre à la disposition du grand public les informations nécessaires liées aux certifications

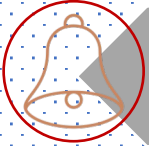

L'enregistrement des certifications délivrées par le dispositif de la FP



Soutenir la mise en place de la classification nationale des qualifications (CNQ)



Contribuer à la mise en oeuvre de la CNQ & la lisibilité des certifications



Assurer la visibilité et la transparence du système national de certification des acquis d'apprentissage

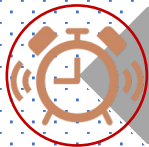

Servir comme l'un des outils primordiaux du système d'apprentissage et d'information et d'orientation tout au long de la vie

Utilisateurs

Grand public

- Employeurs, responsables DRH,
- Parents, futurs apprenants, chercheurs d'emploi, travailleurs....

Autres utilisateurs (DNFP/SDRH)

- Ministères, essentiellement qui opèrent dans la formation professionnelle et le développement des ressources humaines
- Partenaires sociaux, fédérations professionnelles
- Prestataires de formation
- Conseillers en Ingénierie de formation
- Formateurs
- Inspecteurs
- Conseillers d'information et d'orientation
-

Architecture : principales composantes du RNCCFP

Offre de formation

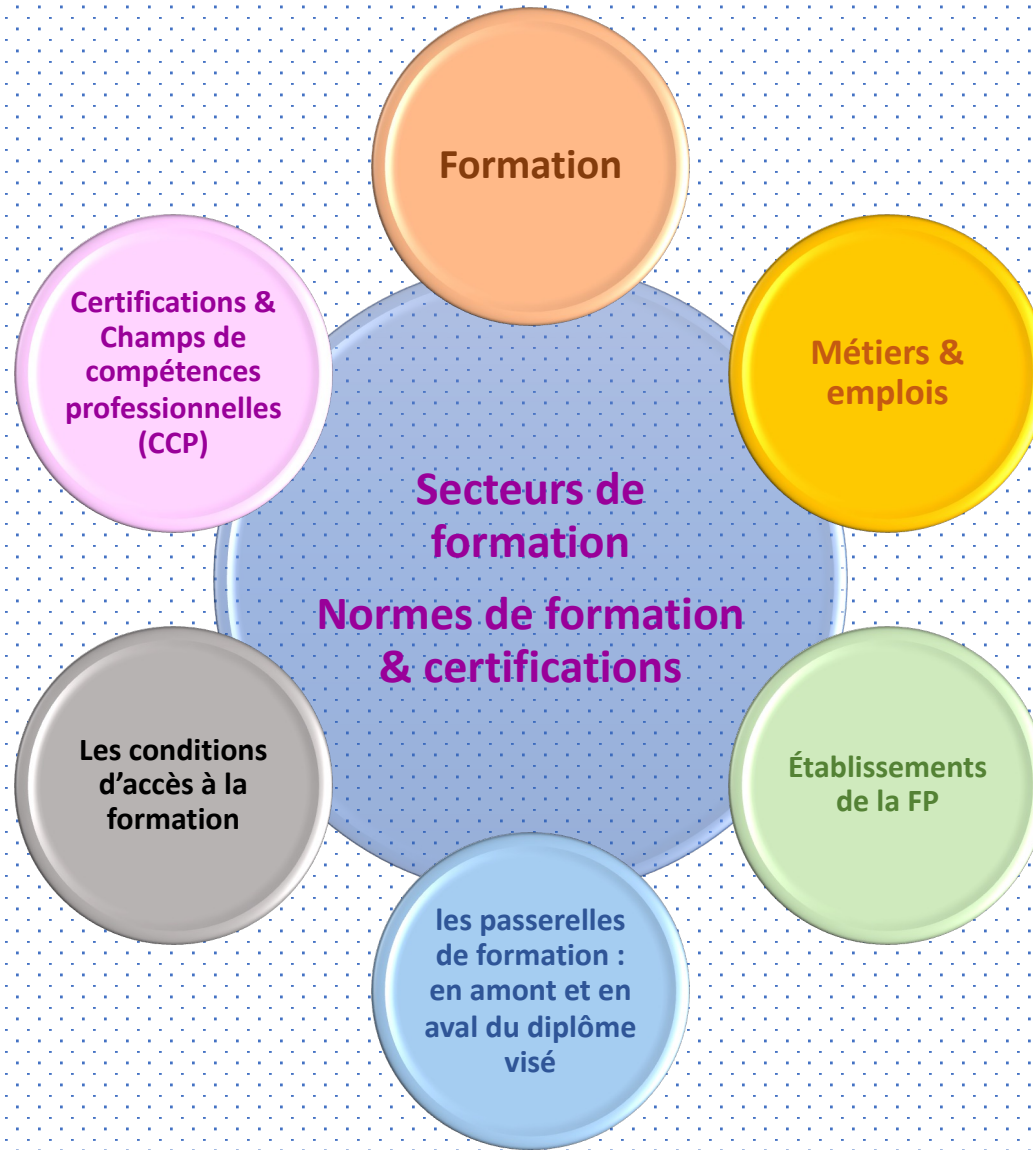

Architecture : principales composantes du RNCCP

Offre de certification

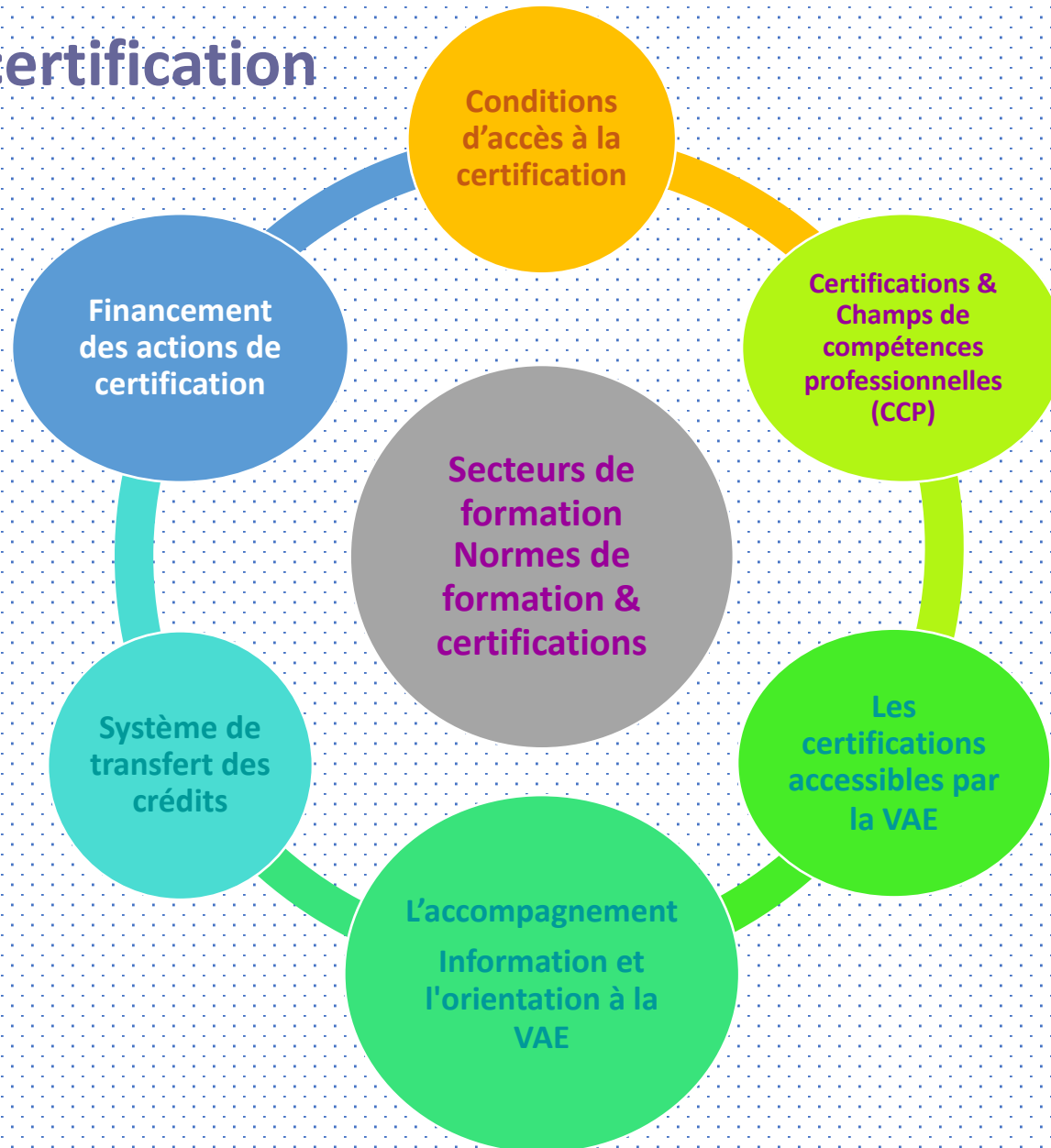

Répertoire & grand public



Le grand public a besoin d'être informés sur les services offerts (formation & certification) par le dispositif de DRH,

Il s'agit d'**opportunités** d'apprentissage tout au long de la vie et d'évolution professionnelle

Les informations :

- Accessibles
- complètes
- Compréhensibles/lisibles
- Fiables

Interopérabilité : liaisons à l'échelle nationale

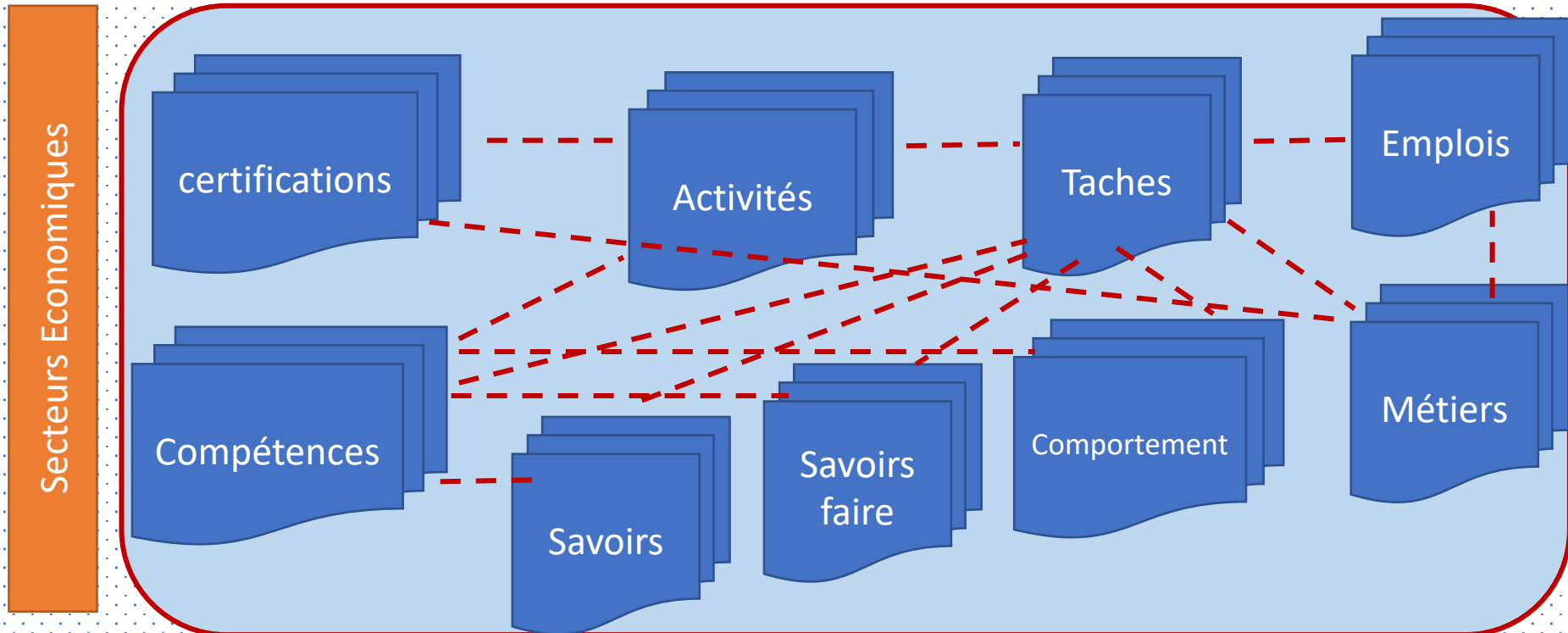
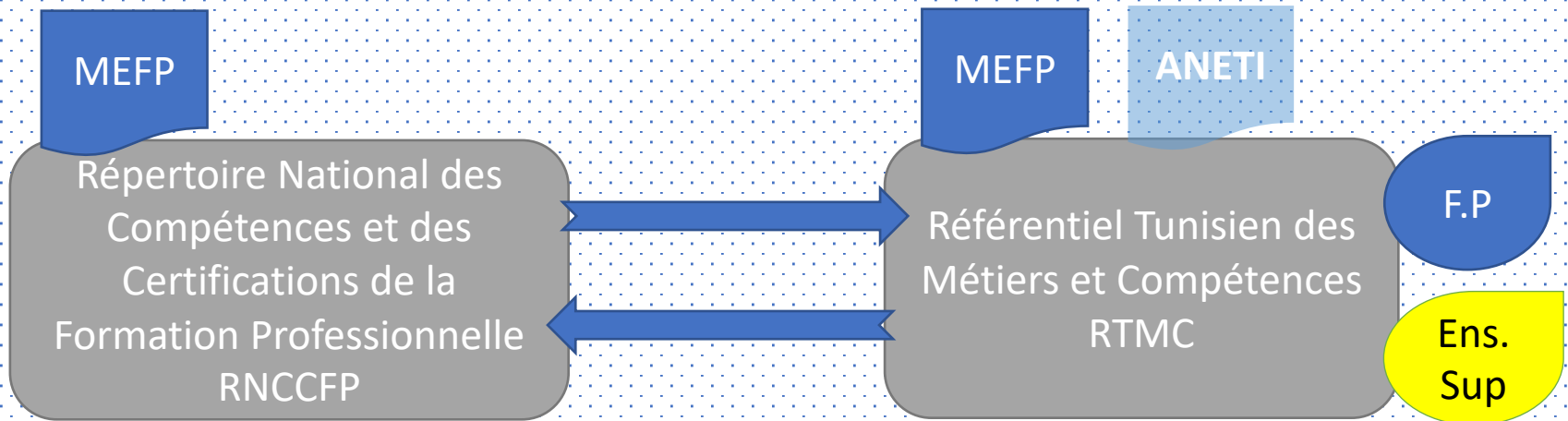

Interopérabilité : liaisons à l'échelle régionale

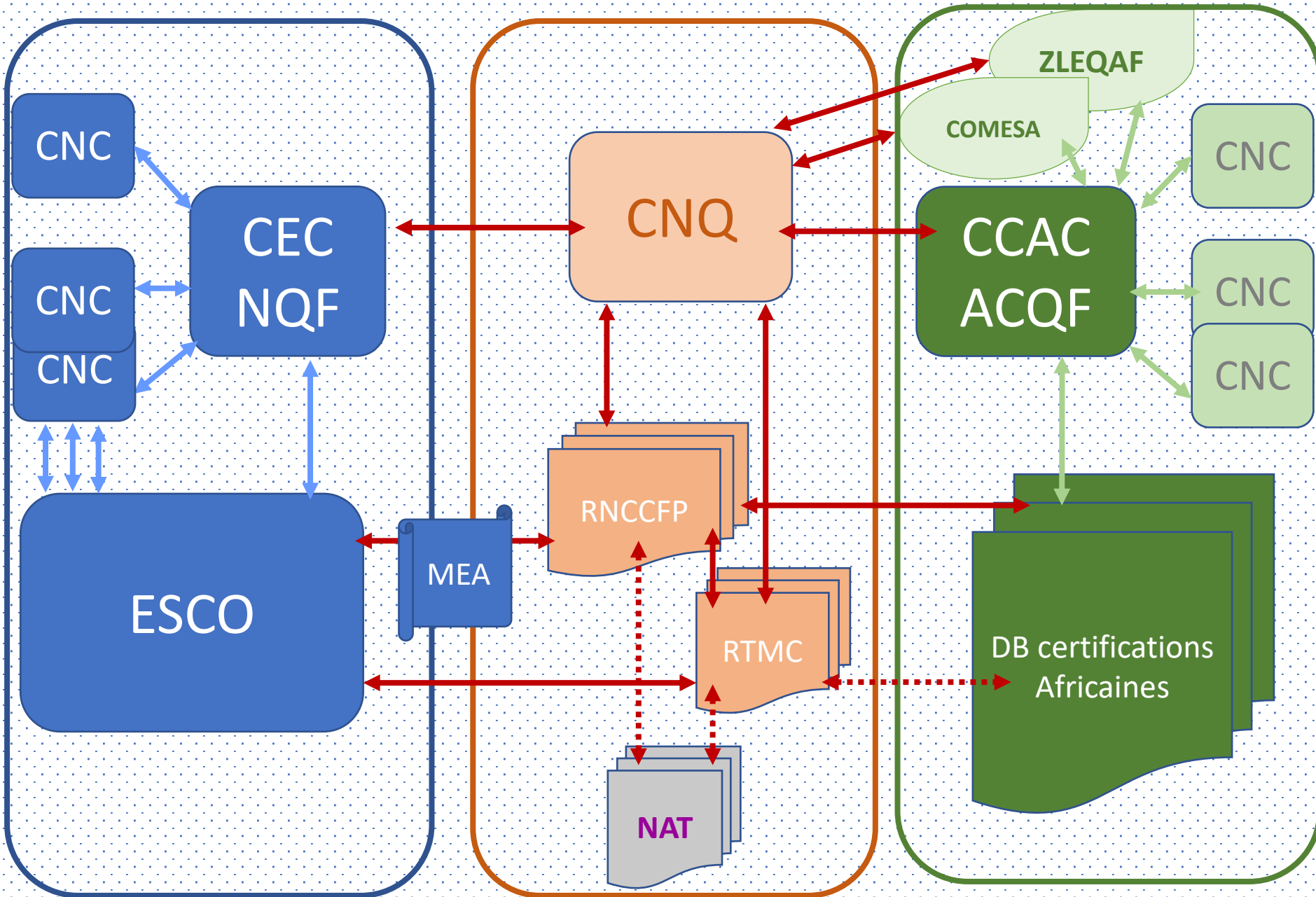

Travaux préconisés à l'horizon de 2028

Une requête conjointe MEFP & ETF pour le financement du développement informatique du RNCCFP avec les interconnexions à établir avec le RTM et l'ESCO-----

auprès du programme PASE (PROGRAMME INTEGRE D'APPUI AU SECTEUR DE L'EDUCATION)

Phases

- 1. Développement et test de la conceptualisation du RNCCFP***
- 2. Mise en place d'un processus de gouvernance du répertoire en fonction de la collecte de données sur les certifications***
- 3. Élaboration des spécifications techniques du RNCCFP***
- 4. Développement de la solution informatique du Répertoire***



**Merci pour
votre attention**

OLFA LARIBI DRIDI

**DIRECTRICE DES NORMES ET DE L'HABILITATION DES
ETABLISSEMENTS DE FORMATION PROFESSIONNELLE**

**DIRECTION GÉNÉRALE DES NORMES ET DE LA
CERTIFICATION**

**MINISTÈRE DE L'EMPLOI ET DE LA FORMATION
PROFESSIONNELLE**

TÉL 98 900 652

Olfa.laaribi@mfpe.state.tn

